

10

Voor het hele gezin

SLIMME CHALLENGES

voor thuis

1 Teken elkaar en maak een familieportret

2 Spreek elkaar een uur / een middag / de hele dag aan met 'u'

3 Vouw een papieren vliegtuig. Wiens vliegtuig zweeft het langst?



4 Doe je eigen Heel Holland Bakt

6 Lach een plant of boom 3 minuten lang uit

7 Zing een canon



8 Voorkom besmetting en raak je gezicht niet aan. Betrap je huisgenoten met een foto.

9 Bouw een knikkerbaan

10 Houd een kietelgevecht

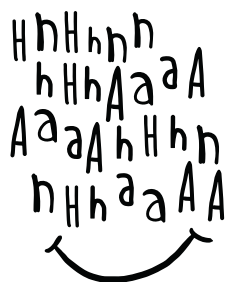

Calabas!

Wat heb je nodig:

Een calabas, een schaar, stukjes gekleurd papier, lijm, verf, kwast, touw en eventueel ook stukjes stof of plastic, je kunt de calabas zo mooi maken als je zelf wilt!

Als je geen verf hebt kun je hem ook beplakken met papier of stof.



Aan de slag!

- Schilder de calabas.
Waarschijnlijk moet dat een aantal keer omdat niet alle verf in een keer dekt.
- Zet de calabas hiervoor op een blikje of een glas. Als hij droog is draai je hem om en schilder je de ook de onderkant.
- Vervolgens geef je de calabas een gezichtje, je kunt er ook een diertje of een grappig mannetje van maken.
- De beentjes maak je van een stukje touw of van reepjes gevlochten plastic, gras of ander materiaal uit de natuur.
- Als je calabas nog een steeltje heeft kun je hem daar aan ophangen, anders maak je een voetje van een closetrolletje of een stukje opgerold papier.



Veel plezier!
Stuur je een fotootje?

Drijfhout, draadfiguur maken.

Wat heb je nodig:

- Stukje (drijf-)hout, dat kun je schilderen voor je aan het werk gaat,
- Spijkers en hamer,
- Draad,
- Ontwerp,
- Eventueel pleisters en ijs...

Bedenk eerst wat je op je plankje wilt maken. Je kunt hierbij ook denken aan iets wat met Pasen te maken heeft.

Teken je ontwerp op een blaadje met dezelfde afmetingen als je plankje.

Vind je het lastig om wat te bedenken google dan op 'draadfiguren met spijkers'.

Op Youtube vind je een duidelijk instructiefilmpje:

<https://youtu.be/ZLi9VG0YG5k>

Zet met potlood puntjes op je tekening daar waar later een spijker moet komen.

Leg je tekening op het plankje. Je timmert door het papier heen. Later haal je het papier dan weg.

Leg pleisters klaar en check of er nog ijs is...

Aan de slag!



Stuur je een foto van je werkstuk als het klaar is?

EEN CREATIEVE ACTIVITEIT VOOR MOEDERDAG DUS GEHEIM!

Op zondag 10 mei is het moederdag!

We weten nog niet of we voor die tijd al naar school mogen.

Daarom kun je nu thuis al wat voor je moeder maken, bijvoorbeeld in de tijd dat ze aan het werken is, of boodschappen doet, er is vast wel een moment dat ze even weg is...

We gaan voor haar *een elfje* maken.

Een elfje is een **gedicht** wat bestaat uit 11 woorden.

- de eerste dichtregel heeft één woord,
- de tweede regel heeft twee woorden,
- de derde regel heeft drie woorden,
- de vierde regel heeft vier woorden,
- de vijfde regel heeft één woord, dat het gedicht samenvat.

Je gaat in 5 stappen te werk:

Kijk eerst naar dit filmpje waarin stap voor stap wordt uitgelegd wat een elfje is en hoe je er eentje maakt:

<https://youtu.be/8hSpG6h1IIQ>

Het filmpje samengevat per stap:

1. Het gedicht gaat natuurlijk over je moeder. Je maakt een **woordweb** (in het filmpje wordt het 'woordspin' genoemd), waarin je in het midden het woord '**mama**' zet, daarna schrijf je daaromheen woorden op die over je moeder gaan.

Denk hierbij bijvoorbeeld aan wat ze leuk vindt om te doen, of hoe lief, grappig, creatief of sportief ze is.

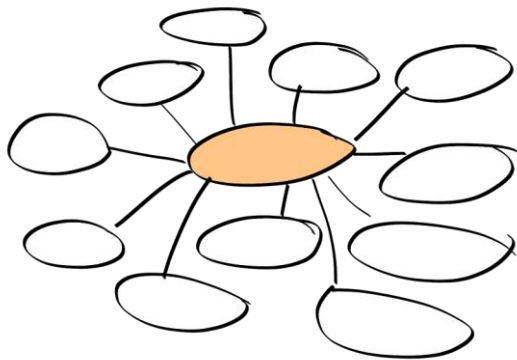

2. Elfjes schrijven.

Je gaat twee of meer elfjes schrijven, uitproberen wat werkt, neem hiervoor de tijd. Gebruik woordjes uit je **woordweb**.

3. Je gaat **kiezen** uit je gemaakte elfjes van stap 2. Welke gaat het worden, welke vind je het leukst. Kijk goed of er geen spelfoutjes in staan.
4. Je gaat je elfje **netjes** opschrijven. Dat mag met nette schrijffletters maar natuurlijk ook met letters die je eerder in je tekenopdracht hebt ontworpen, of andere creatieve, mooie letters.
5. Als laatste stap maak je een **mooie achtergrond** die met mama en je gedicht te maken heeft. Je kunt er een prachtig werkstuk van maken door het blaadje op een stukje karton of hout te plakken en dat je versiert hebt, misschien wel met een lijstje van schelpjes, steentjes, zand van het strand of zelfs macaroni... Gebruik je fantasie, maak er iets moois van!

VEEL PLEZIER!

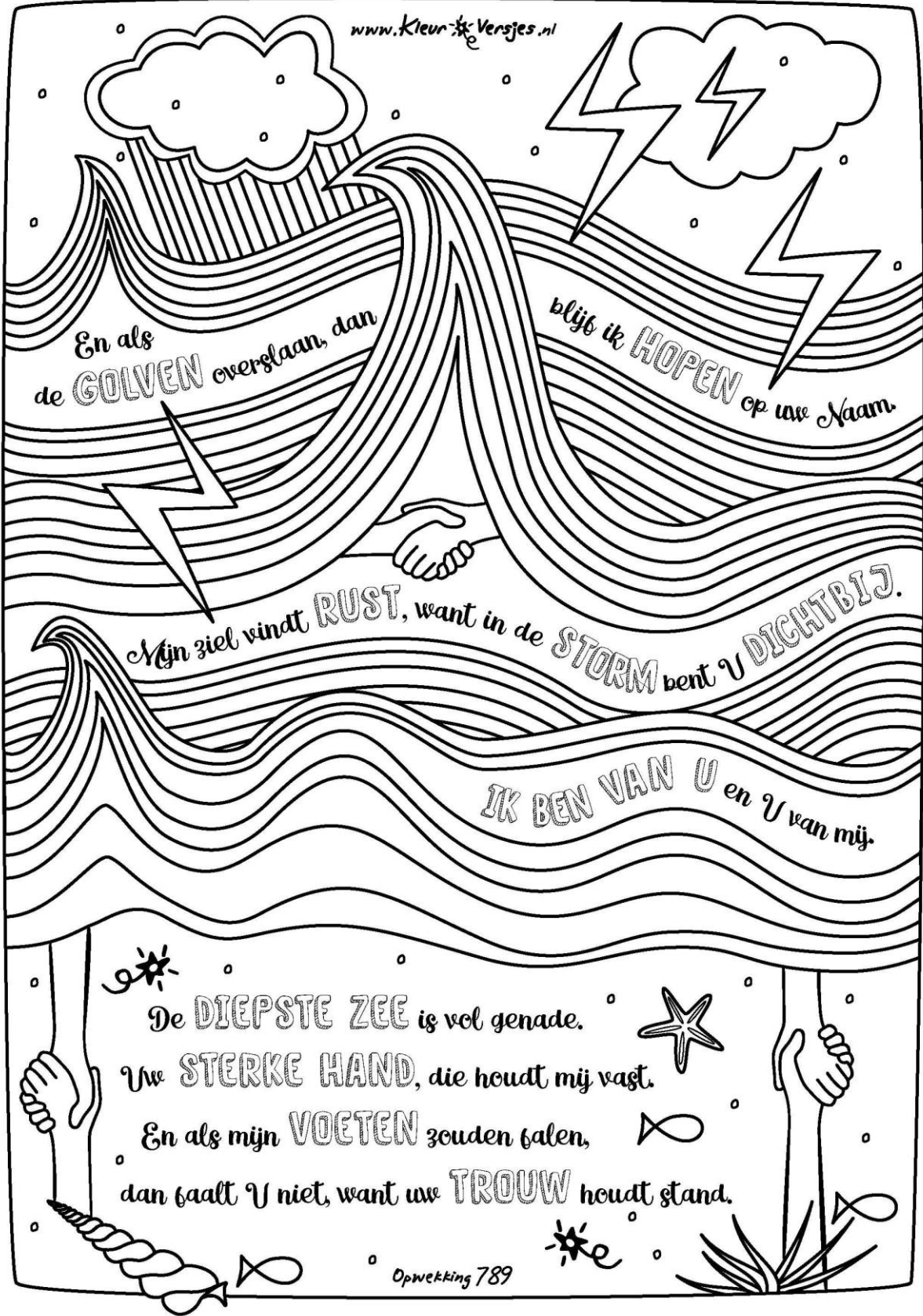

En als de **GOLVEN** overgaan, dan

blijb ik **HOPEN** op uw Naam.

Mijn ziel vindt **RUST**, want in de **STORM** bent U **DICHTBIJ**.

IK BEN VAN U en U van mij.

De **DIEPSTE ZEE** is vol genade.

Uw **STERKE HAND**, die houdt mij vast.

En als mijn **VOETEN** zouden falen,
dan faalt U niet, want uw **TROUW** houdt stand.

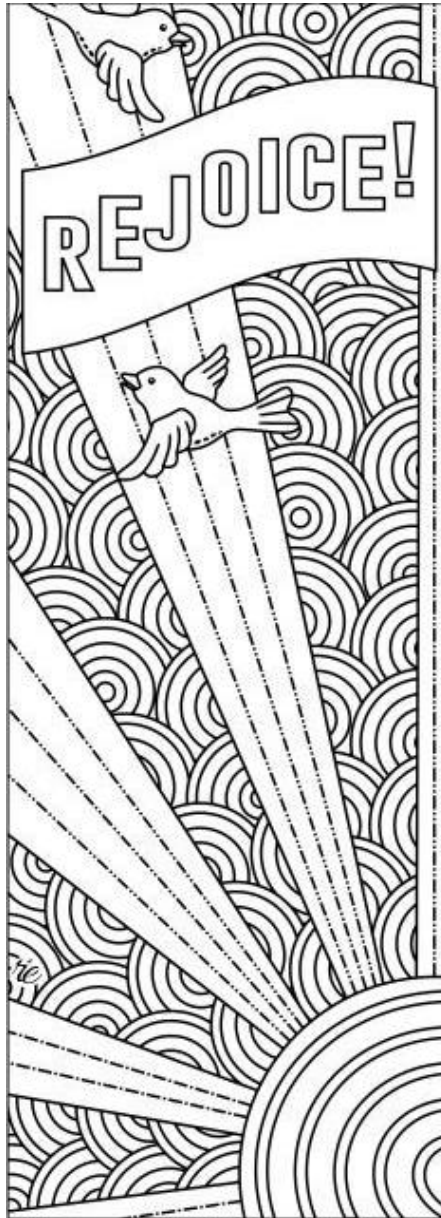

I AM THE
RESURRECTION
AND THE LIFE.
ANYONE WHO
BELIEVES
IN ME
WILL LIVE,
EVEN
AFTER DYING.
John 11:25

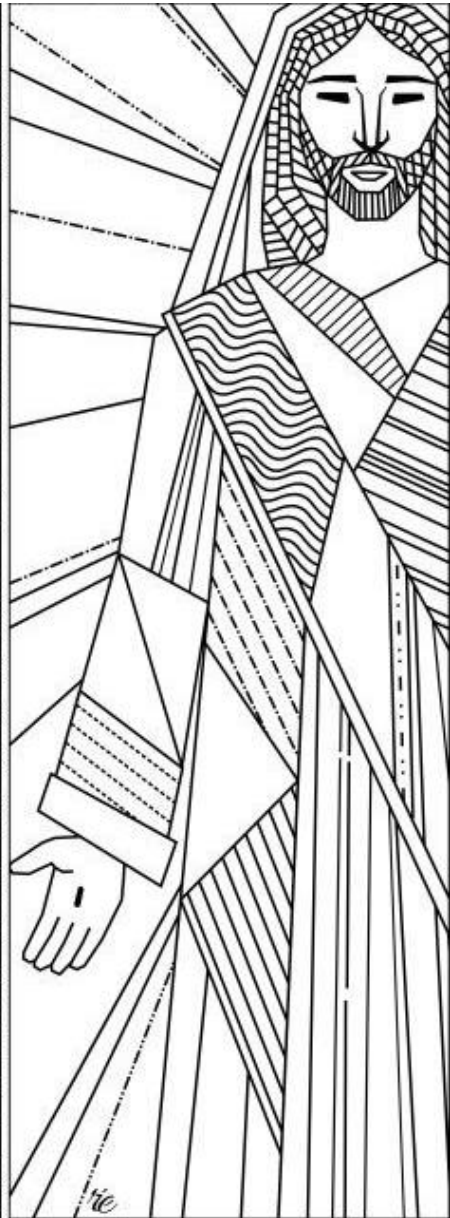
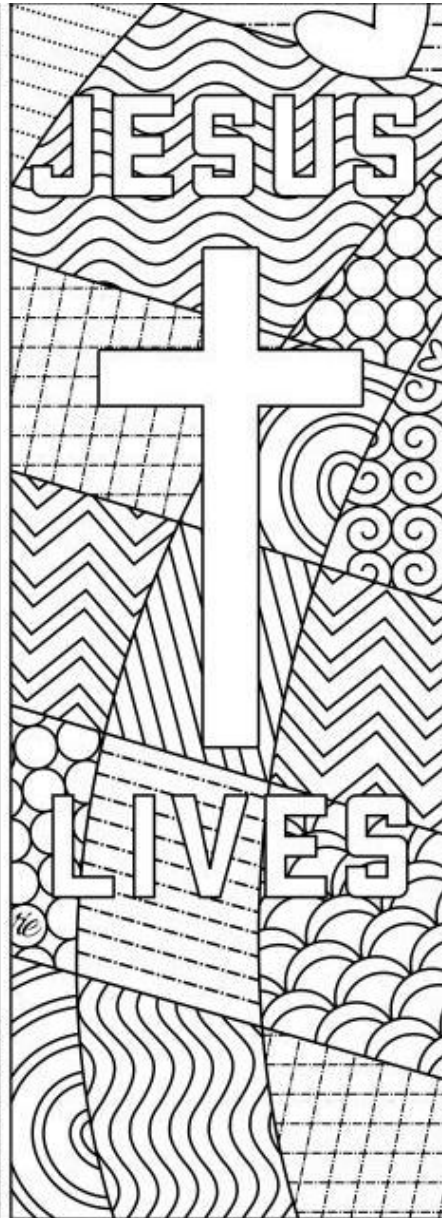

Knutsel ideetjes met **dopjes, kurken, schelpjes, steentjes...**

Van veel materiaal wat je normaal weggooit of juist laat liggen kun je de prachtigste werkstukken maken!

Hier volgen een aantal voorbeeldjes, op Pinterest vind je er nog veel meer!

Voor deze opdracht heb je verschillende spulletjes nodig, het hangt er van af wat je wilt gaan doen:

- Dopjes van verschillende (bier-)flesjes, (je kunt ze ook eerst plat slaan met een hamer, let er wel op dat je er een stukje hout onder legt, en let op je vingers...),
- Hout, bijvoorbeeld drijfhout, een plankje van een pallet, of een stukje hout wat thuis nog ergens ligt,
- Lijm,
- Touw.

Aan de slag!

Bedenk eerst wat je wilt gaan maken, met welk materiaal.

Mocht je wat willen maken met schelpjes terwijl je die niet hebt, ga dan een wandeling maken tot 9 uur vanmorgen of vanavond om 18.00 uur, neem een zakje mee en verzamel kleine schelpjes, je vindt ze zelfs in het bos...

Dit geldt ook voor hout. Misschien is er iemand in je buurt een huis aan het bouwen of verbouwen en staat er een container met afvalhout. Je mag er vast wat uit halen!





Als je alles hebt klaargelegd kun je beginnen!
Stuur je een fotootje als je klaar bent?

Veel plezier!

Kunstzinnige muurversiering...



Van klei of brooddeeg kun je prachtige vormen maken die je kunt versieren met kraaltjes, dopjes, steentjes, stukjes glas, spiegeltjes, veertjes, zand, schelpjes...

Benodigdheden:

- Klei of brooddeeg (gemaakt van 1 kopje zout, 3 kopjes bloem, 1 kopje water, 1 eetlepel olijfolie), of eventueel een stuk hout wat je gevonden hebt of wat nog ergens thuis ligt,
- Verf, krijt, alle denkbare spulletjes die je kunt opplakken of in klei of deeg kunt steken. Als je geen verf hebt doe je het zonder, je zult zien dat ook dat prachtige resultaten oplevert!
- Een flinke dosis fantasie!

Aan de slag!

Stuur je een fotootje van je kunstwerk?

slippers met materiaal uit de natuur



SOKPOPPEN MAKEN...



Voor deze knutselopdracht heb je nodig:

- een sok (neem een oude, of eentje waar je er maar één van hebt),
 - een schaar,
 - lijm of naald en draad,
- allerlei spulletjes waar je je sok mee kunt maken of versieren; wol, touw, stukjes stof, karton, kraaltjes, lintjes, stiften etc.

Bedenk eerst wat je ongeveer wilt maken, hierboven zie je wat voorbeeldjes. Zoek de spulletjes bij elkaar zodat je lekker door kunt knutselen!

Op YouTube vind je allerlei instructiefilmpjes waar je goeie ideeën uit kunt halen, in dit filmpje zie je hoe je makkelijk een mondje kunt maken (verder is het wat saai...)

<https://youtu.be/HfWJZyk1L-E>

We zijn weer heel benieuwd naar het resultaat, misschien kun je er een poppenspel mee doen en op YouTube zetten! Mailen naar je juf mag ook natuurlijk.

Veel plezier!

Tekenopdracht: Ontwerp je eigen alfabet.

HET ALFABET

In groep 8 kennen we allemaal het alfabet wel uit het hoofd. Waarschijnlijk heb je het geleerd met een liedje... (wat je nu in je hoofd krijgt en wat daar de rest van de dag blijft zitten...)



In de bijlagen vind je nog meer voorbeelden, en een blad wat je eventueel kunt printen en waarop je je alfabet kunt uitwerken.



ontwerp-je-eigen-alfabet.pdf



Alfabet-maken-hulpblad.pdf

Maak nu je eigen ontwerp, hoe ga je het vormgeven, denk er even over na, we zijn zo benieuwd! Het kan handig zijn eerst wat uit te proberen op een kladblaadje maar dat hoeft natuurlijk niet!

Je bent vrij in je materiaalkeuze; kleurpotlood, krijt, wasco, verf...

Als je klaar bent stuur je dan een foto?

VEEL PLEZIER!

Tekenopdracht

LIEVELINGS ETEN

Maak een tekening van een bord met daarop je lievelingseten.
Je mag er bestek bij tekenen en het kleedje of de placemat waar het bord op staat.

En natuurlijk een lekker drankje.

Het mag abstract zijn maar ook realistisch.

Je mag werken met (kleur-)potlood, verf, krijt, wasco, houtskool of stiften.



Stuur je een fotootje van het resultaat naar je juf?

Zonnewijzer

In de video heb ik in het kort uitgelegd hoe je een zonnewijzer kan maken, en dat kan best simpel. Op dit blad geef ik nog wat meer uitleg en tips om je eigen zonnewijzer te maken.

Op de onderstaande foto zie je een paar voorbeelden van wijzers die je met papier kunt maken.

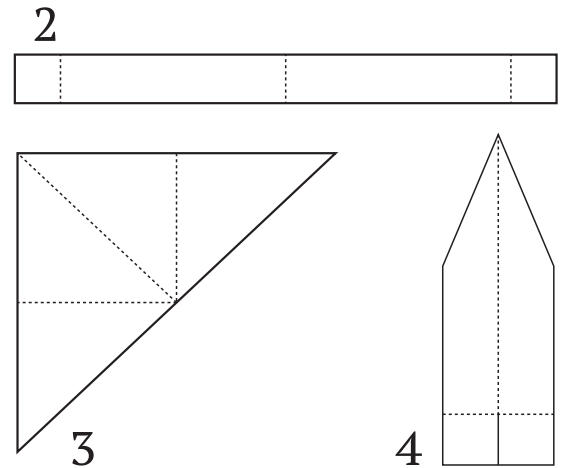
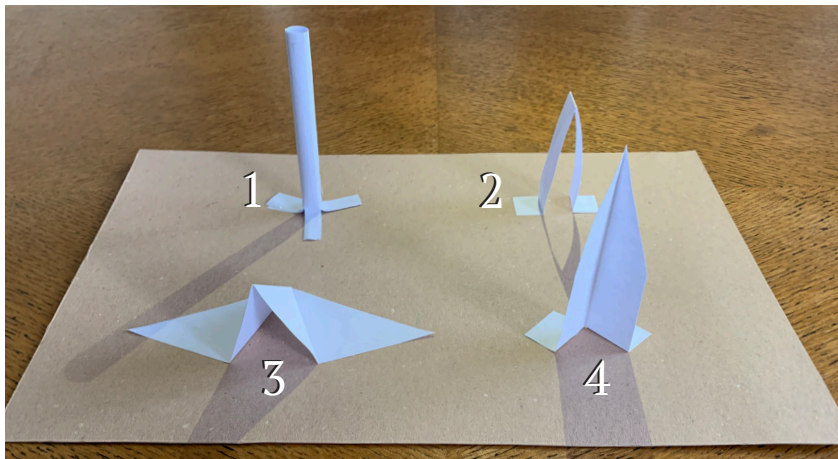

Voor wijzer nummer 1 rol je een stukje papier om een pen of potlood en met een schaar knip je aan een kant het rolletje in.

Voor de andere wijzers kun je op de tekening ernaast kijken hoe je deze kunt maken. Teken de vormen na op een papiertje, knip deze uit op de lijnen en vouw de vorm daarna op de stippellijntjes. Hierna kun je de wijzer op het karton plakken.

Hoe de zonnewijzer werkt

Doordat de zon tijdens de dag zich verplaatst, zal de schaduw van de zonnewijzer ook verplaatsen. Als je op elk uur aangeeft hoe de schaduw staat, heb je een zonnewijzer die de juiste tijd aangeeft!

Succes :)

